

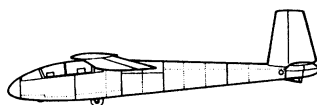

Aircraft Industries



ZÁVAZNÝ BULLETIN

ZB číslo: L13/109a

Týká se: Všech kluzáků L13 Blaník a L13A Blaník.

Předmět: Kontrola oblasti spoje dolního závěsu křídla s pásnicí.
Prověření provozních podmínek kluzáku.

Důvod: Výskyt poruchy dolní pásnice v provozu.

Provést nejpozději do: Ihned.

Provede: Držitel licence údržby letadel dle ICAO, Annex 1 s typovou kvalifikací L13/L13A.

Náklady hradí: Provozovatel.

Potřebný materiál dodá: Není požadován.

Bulletin nabývá platnosti: Dnem schválení.

Listů celkem: 1+4

A handwritten signature in blue ink, appearing to read 'Pešák', written over a dotted line.

Ing. Miroslav Pešák
Hlavní konstruktér

Technický obsah tohoto dokumentu je schválen na základě oprávnění projekční organizace č. EASA.21J.119.

18. 6. 2010

A. POSTUP PRÁCE

I. Kontrola souladu provozních dat kluzáku L13 s průměrnými provozními podmínkami, uvedenými v provozní dokumentaci kluzáku

Průměrné provozní podmínky pro stanovení životnosti jsou následující:

- počet vzletů: 4,8 na 1 hodinu letu.
- poměr počtu vzletů navijákem k počtu vzletů aerovlekem je 5 : 1.
- Obsazení: 65% sólo : 35% dvojí.
- Doba akrobatických letů je maximálně 2% celkového letového času.

POZNÁMKA

Za akrobatický let (sólo nebo dvojí obsazení) se považuje let, během kterého jsou prováděny libovolné akrobatické obraty ve fázi letu od vypnutí kluzáku až do dosažení minimální bezpečné výšky. Doba akrobatického letu odpovídá celkové době letu kluzáku (od vzletu do přistání).

Provozní data kluzáku převezměte z drakového záznamníku. Souhrnná data zapište do formuláře – Příloha 1.

Porovnejte provozní data s průměrnými provozními podmínkami, uvedenými v provozní dokumentaci kluzáku.

V případě, že provozní data kluzáku jsou odlišná od výše uvedených průměrných provozních podmínek (více než 5 vzletů na 1 hodinu letu nebo více než 50% letů ve dvojím obsazení) nebo procenta akrobatických letů překročila 2% celkové letové doby, zastavte okamžitě provoz kluzáku a zašlete držiteli typového certifikátu (TC) informace o provozu kluzáku, vyplněné v příloženém formuláři (Příloha 1). Držitel TC, po vyhodnocení dat, rozhodne buď o možnosti pokračovat v provozu, případně doporučí omezení nebo zákaz akrobatických letů, nebo rozhodne o vyčerpání životnosti kluzáku.

II. Prohlídka kritických oblastí křídla

Proveďte vizuální kontrolu kritických oblastí kluzáku z hlediska únavové životnosti:

Vizuální kontrolu pásnice nosníku a spojení pásnice z vnitřní strany křídla proveďte na demontovaných křídlech, umístěných v přípravku. Křídlo podepřete pouze v oblastech žeber. Přípravek musí zajistit rovnoměrné rozložení zatížení na povrchu křídla.

Zkontrolujte kritické oblasti dolní pásnice nosníku křídla a spojení pásnice (otvory v kořenovém žebře a také z vnější strany křídla) do vzdálenosti asi 500 mm od osy závěsu křídla. Zvýšenou pozornost věnujte viditelné části dolní pásnice křídla (při pohledu z boku) a spojení pásnice v oblasti posledních řad nýtů pásnice nosníku a spojení pásnice se závěsem křídla od konce závěsu - viz Obr. 1. Zaměřte se především na výskyt trhlin, uvolnění nýtů a korozi.

Kontrolujte nosník trupu (viz Obr. 2) z vnitřní strany trupu otvory ve střední části stojiny nosníku. Zaměřte se především na výskyt trhlin, uvolnění nýtů a svorníků a na korozi.

V případě nalezení jakékoliv závady okamžitě zastavte provoz. Zašlete informace o poloze a stavu nalezených závad držiteli TC.

B. POTŘEBNÝ MATERIÁL

Není požadován.

C. OBRAZOVÁ ČÁST

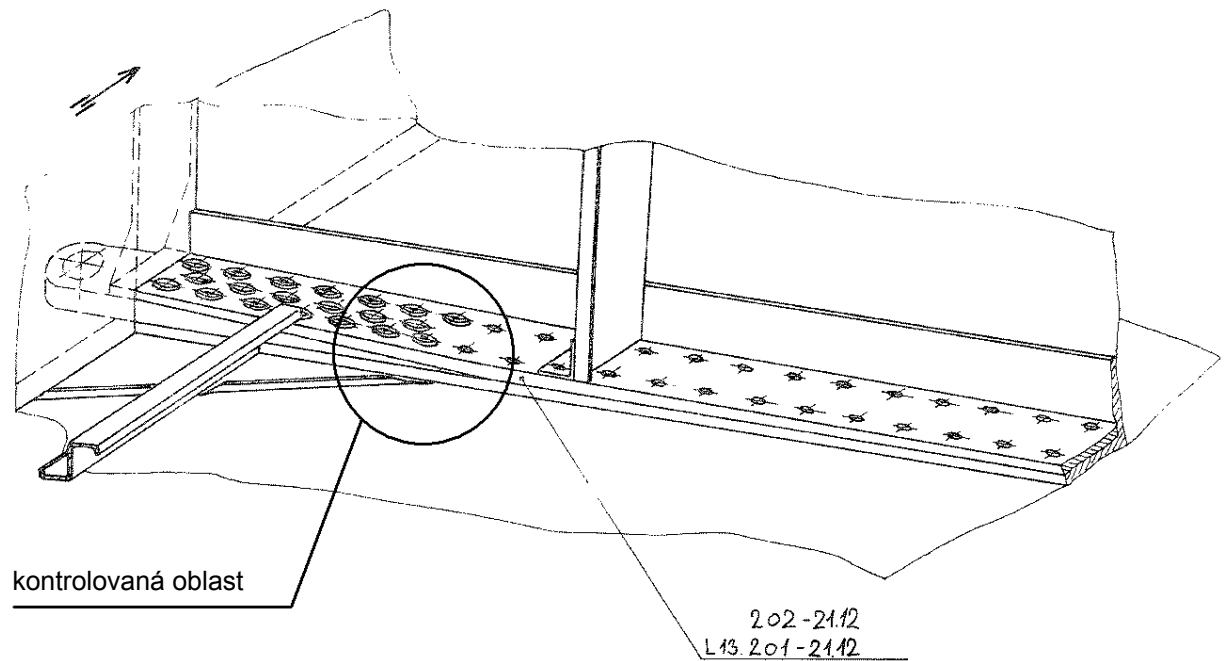

Obr. 1 Kontrola kritických oblastí dolní pásnice nosníku křídla a spojení pásnice

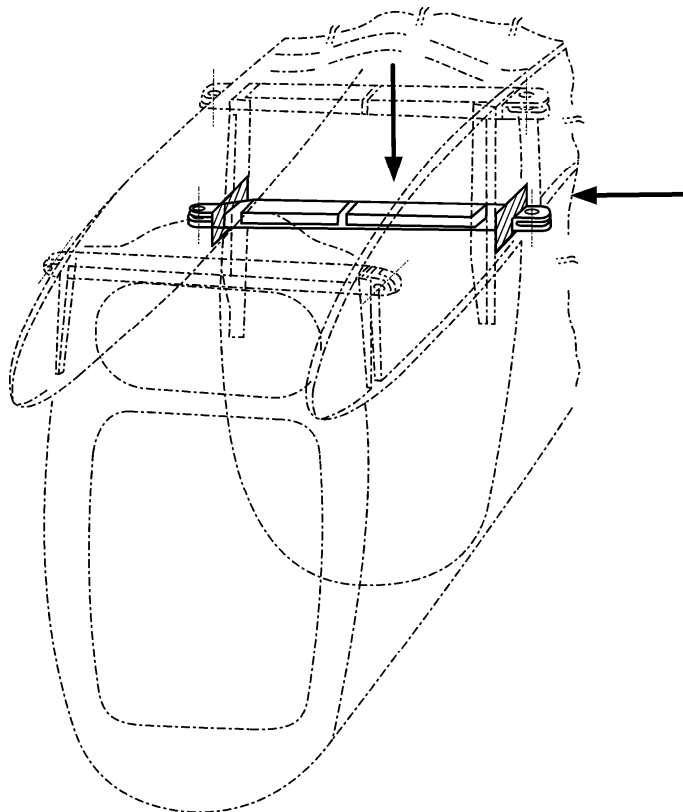

Obr. 2 ..Kontrola nosníku trupu z vnitřní strany trupu

D. POTŘEBNÁ DOKUMENTACE

Platná dokumentace příslušného kluzáku.

E. POTŘEBNÉ NÁŘADÍ

6x zvětšující lupa.

F. NÁHRADNÍ DÍLY V PROVOZU

Bez vlivu.

G. HMOTNOST KLUZÁKU

Bez vlivu.

H. ZÁPIS DO DRAKOVÉHO ZÁZNAMNÍKU PO REALIZACI BULLETINU

Závazný bulletin L13/109a byl proveden.

- a) Bez závad - kluzák uvolněn do provozu.
Počet hodin akrobatických letů od začátku provozu: XX LH, z toho XX LH sólo, a XX LH dvojí obsazení.
- b) Bez závad – provozní data kluzáku přesáhla průměrné provozní podmínky. Provoz kluzáku je zakázán.
Počet hodin akrobatických letů od začátku provozu: XX LH, z toho XX LH sólo, a XX LH dvojí obsazení.
- c) Poškození - provoz kluzáku je zakázán.
Počet hodin akrobatických letů od začátku provozu: XX LH, z toho XX LH sólo, a XX LH dvojí obsazení.

Datum:

Provedl:

(podpis držitele licence údržby letadel)

Jméno, funkce a razítko držitele licence údržby letadel, ICAO, Annex 1, pro typ L13/L13A

Vypracoval: Ing. Vlastimil Lapčík

Schválil: Ing. Pavel Ulrich

